



INŠTRUKCIE K MONTÁŽI

Upozornenie! Ak potrebujete vymeniť lampu, obráťte sa na výrobcu alebo predajcu zrkadla. Nenahrádzajte komponenty, ktoré výrobca neodporúča.

Inštalácia zrkadla nesmie byť v zónach 0 a 1 (viď. obr. 1)

Montáž a inštaláciu v súlade s platnými normami odprúčame prenechať na certifikovaného odborníka.

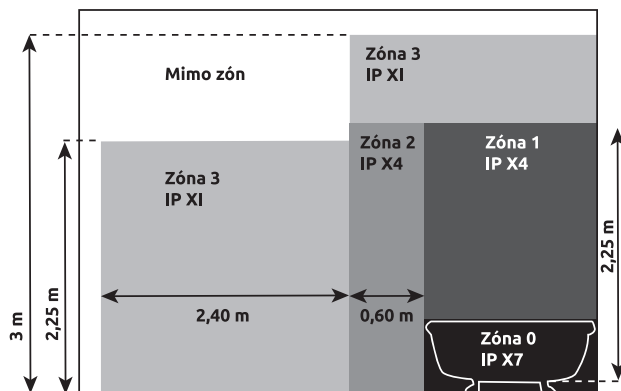

(obr. 1)

1 BEZPEČNOSTNÉ OPATRENIA PRE INŠTALÁCIU

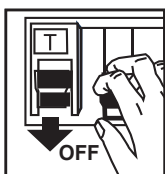

Vypnite hlavný prívod elektrického prúdu.

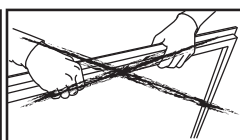
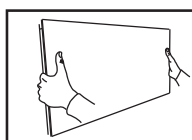

So zrkadlom manipulujte opatrne a uchopte ho oboma rukami za strany, držte celé zrkadlo. Nevyberajte zrkadlo z rámu !!!

2 BEZPEČNOSTNÉ OPATRENIA PRE INŠTALÁCIU

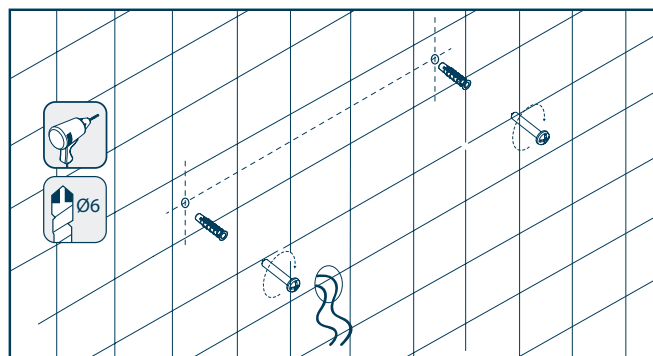
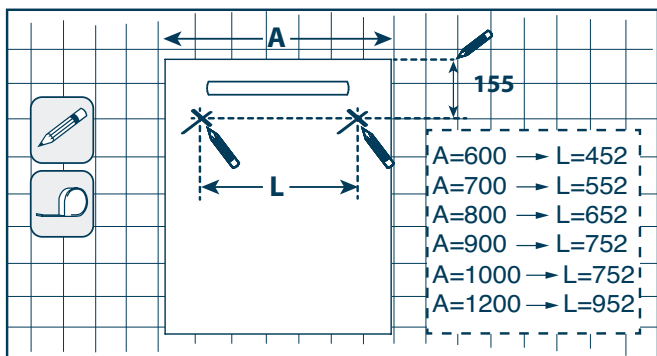

3 PRIPOJENIE

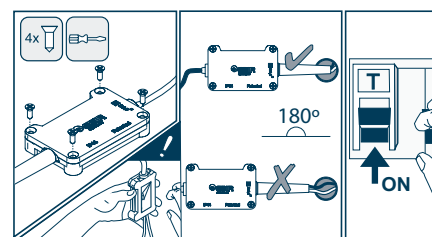
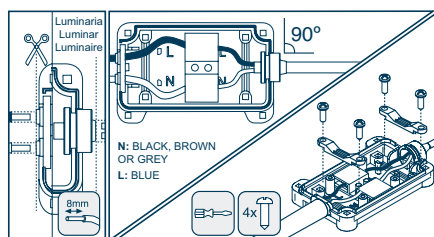
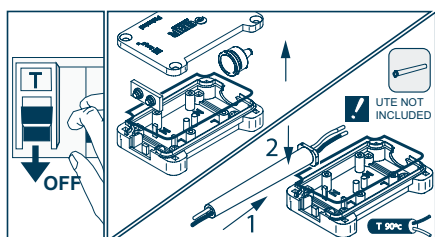



4 FUNKCIONALITA A SPRÁOVANIE SO ZARIADENÍM

1. zapnite na vašom smart telefóne možnosť Bloetooth.
2. po aktivácii vyberte zariadenie Focco Speaker
3. zariadenie je audio prehrávač
4. aktivujte tlačidlo ON/OFF jeho stiahnutím po dobu niekoľkých sekúnd
5. jediným kliknutím prejdite na ďalšie prehrávanie.

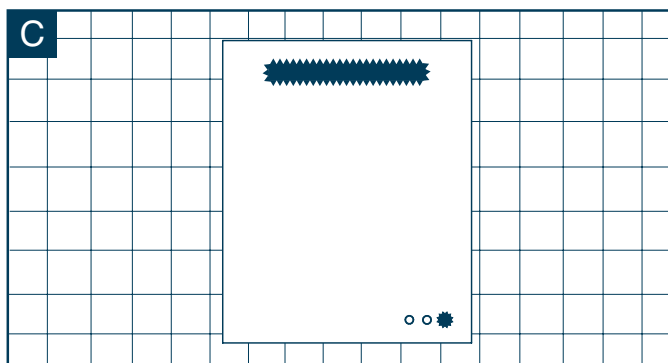
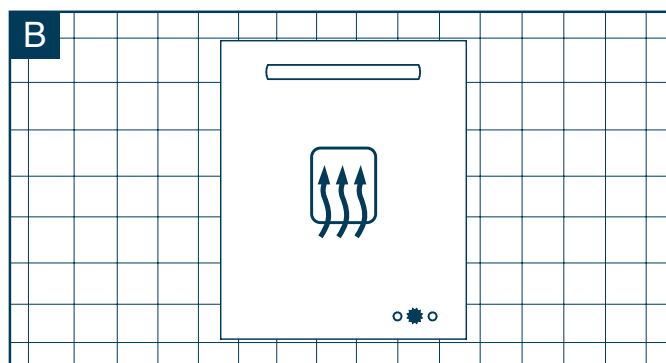
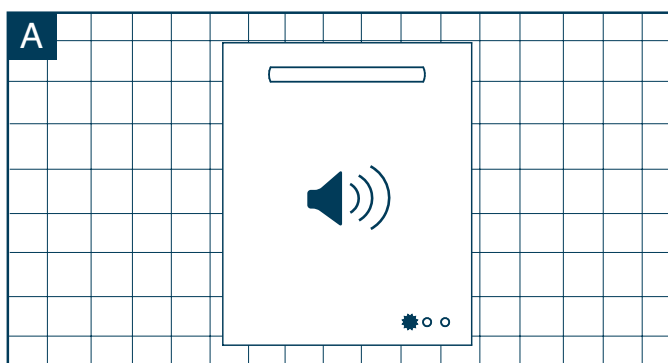

- A: ovládanie na vstavený reproduktor
B: ovládanie ne vyhrievanie proti zahmievaniu
C: ovládanie na LED osvetlenie

5 INŠTRUKCIE K ČISTENIU

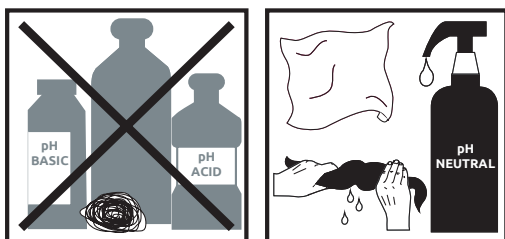

Výrobok čistite len s pH neutrálnym čistiacim prostriedkom.